





SPAM SRL

Via Divisione Acqui, 41/43
61100 Pesaro
Italy
Tel. 0039.0721.283720
Fax 0039.0721.280063
info@spamsrl.it

SPAM
SPAM

COSTRUZIONE STAMPI IN GENERE E STAMPAGGIO MATERIE PLASTICHE
CONSTRUCTIONS YOU GENERALLY STAMP AND MOLDING PLASTIC SUBJECTS

professionalità e competenza da sempre

professionalism and competence for a long time

SDAM
SPAM

COSTRUZIONE STAMPI IN GENERE E STAMPAGGIO MATERIE PLASTICHE
CONSTRUCTIONS YOU GENERALLY STAMP AND MOLDING PLASTIC SUBJECTS

Tenacia e passione ci accompagnano da più di vent'anni nella costruzione di stampi ed attrezzature meccaniche di vario genere con l'obiettivo dell'ottimizzazione dei tempi di produzione di molteplici oggetti realizzati dai nostri clienti.

Tenacity and passion accompany us from more than twenty years in the construction of dice and mechanical equipments of various kind with the objective of the optimization of the times of production of manifold objects realized by our clients.

L'alto grado di qualità e affidabilità dei nostri prodotti dipendono in gran parte dall'assistenza che forniamo fin dalla fase di progettazione, risolvendo le problematiche di costruzione direttamente con il cliente per ottenere un prodotto di qualità economicamente competitivo.

The tall degree of quality and reliability of our products depend to a large extent from the assistance that we furnish since the phase of planning directly resolving the problem list of construction with the client to economically get a product of quality competitive.

SPAM
SPAM

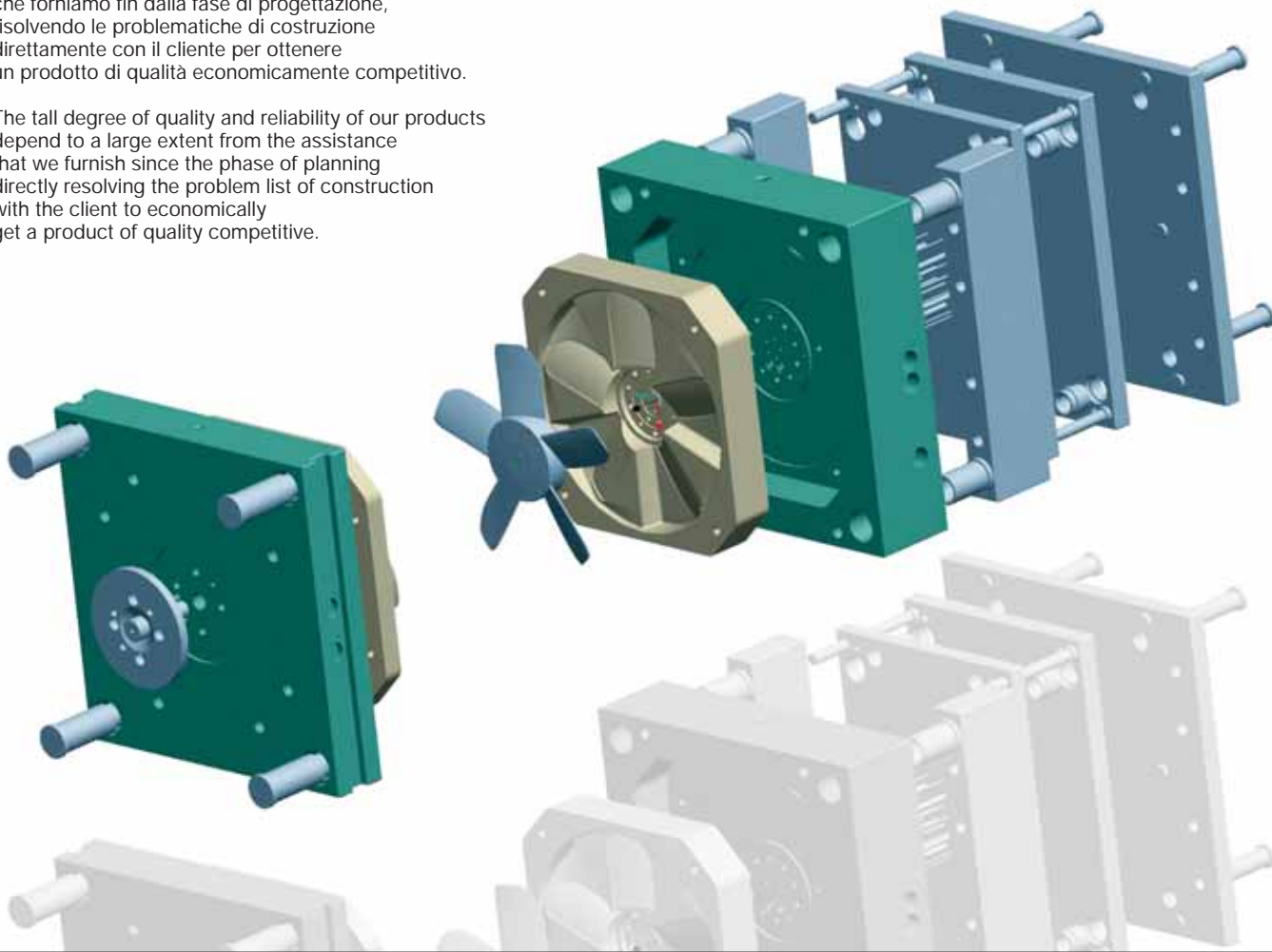

I nostri clienti possono contare su un altissimo livello di competenza, dinamicità ed aggiornamento.

La professionalità acquisita negli anni e l'estrema flessibilità della struttura interna sono la garanzia di soluzioni adeguate ad ogni necessità.

Our clients can count on a high-level of competence, dynamism and updating.

The professionalism acquired in the years and the extreme flexibility of the inside structure they are in guarantee of suitable solutions to every necessity.

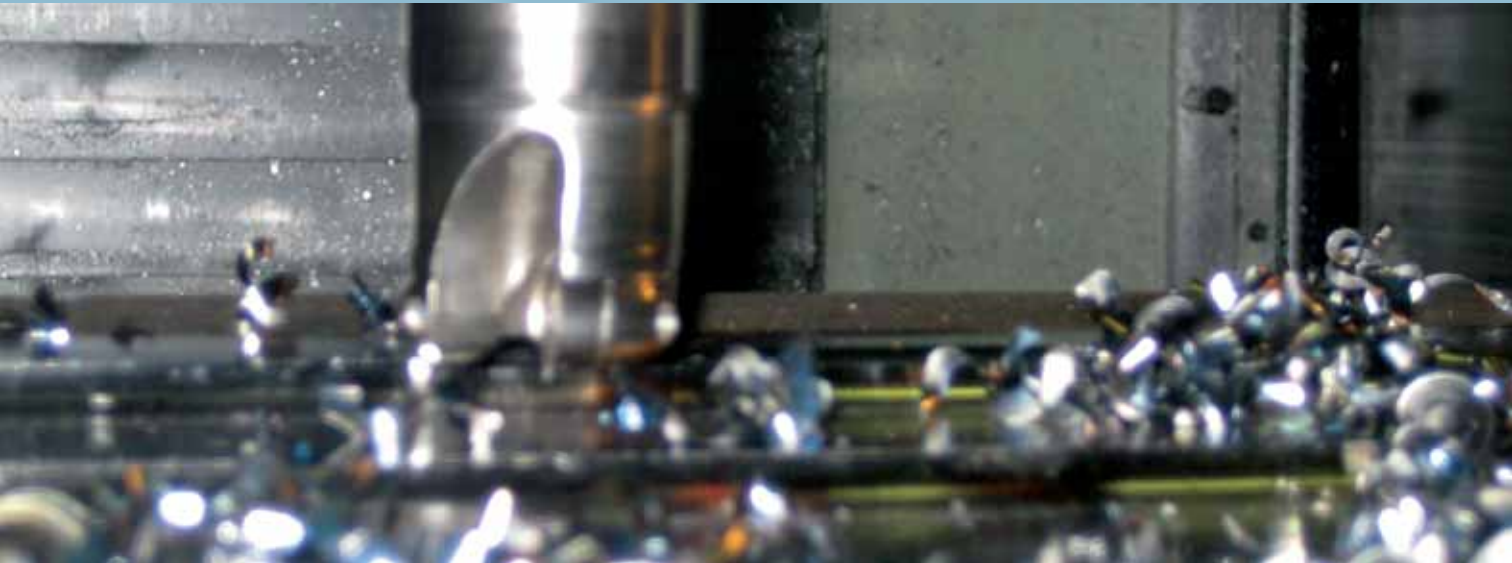

Le innovazioni tecnologiche come stazioni CAD-CAM, centri di lavoro collegati in rete direttamente con l'ufficio tecnico e la capacità della nostra officina, hanno portato la SPAM SRL ad essere un punto di riferimento nella costruzione di stampi di varie dimensioni per tranciatura, imbutitura, piegatura, pressofusione ed iniezione di resine termoplastiche nei settori più svariati.

The technological innovations as stations CAD-CAM, centers of job directly connected online with the technical office and the ability of our shop, have brought the SPAM SRL to be a point of reference in the construction of dice of various dimensions for shearing, folding, and injection of thermoplastic resins in the most varied sectors.

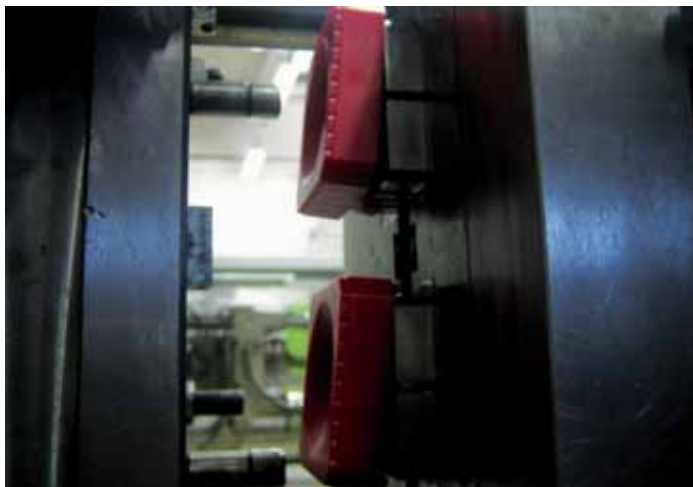

I nostri operatori specializzati utilizzano frese a 3 assi con controllo HURCO / SELCA con possibilità di lavorare componenti fino a 1600 x 900 x 900 mm, macchine ad elettro erosione a filo ed a tuffo. Nella fase di stampaggio vengono utilizzati materiali di alta qualità come PP, PA6, ABS per prodotti estetici oppure Zytel, Hytrel, Delrin per prodotti tecnici.

Controlli dimensionali e di finitura ci permettono di mantenere un'alta affidabilità dei nostri prodotti stampati garantendo ai nostri clienti una alta qualità finale. Siamo in grado di eseguire anche stampaggi con inserti metallici e lavorazioni meccaniche successivamente al ciclo stesso.

Our specialized operators use cutters to 3 axes with control HURCO / SELCA with possibility to work component up to 1600 x 900 x 900 mm, cars to elettro erosion to thread and dive. In the phase of molding you/they are used material of high quality as PP, PA6, ABS for aesthetical products or Zytel, Hytrel, Delrin for technical products.

Dimensional controls and of finish they allow us to maintain a high reliability of our printed products guaranteeing to our clients a high final quality. We are able to subsequently perform also moldings with metallic inserts and mechanical workmanships to the same cycle.

